

INGENIERÍA DE COMPUTADORES III

INSTRUCCIONES

Por favor, entregue esta primera hoja de enunciado junto con el examen.

Dispone de 2 horas para realizar el examen.

MATERIAL PERMITIDO: Ninguno.

Pregunta 1 (2 puntos)

Tomando como base el siguiente código VHDL, dibuje el cronograma de evolución de las señales z1, z2, z3 y z4 entre los instantes 0 y 60 ns.

```
library IEEE;
use IEEE.std_logic_1164.all;
entity cronol is
end entity cronol;

architecture cronol of cronol is
    constant PER : time :=10 ns;
    signal z1: std_logic:='0';
    signal z2, z3, z4: std_logic;
begin
    process is
    begin
        z2<='0';    wait until falling_edge(z1);
        z2<='1';    wait until rising_edge(z1);
        z2<='0';    wait until falling_edge(z1);
        z2<='1';    wait until rising_edge(z1);
        z2<='0';    wait until rising_edge(z1);
        wait;
    end process;
    process (z1)
    begin
        if(rising_edge(z1)) then
            z3<=z2;
        end if;
        z4<=z3;
    end process;
    z1<=not z1 after (PER/2);
end architecture cronol;
```

Pregunta 2 (3 puntos)

Escriba en VHDL, de las cuatro formas que se detallan a continuación, la **architecture** que describe el comportamiento de un circuito combinacional cuya **entity**, símbolo lógico y tabla de operaciones se muestran a continuación.

```
entity switch is
  port (  y1, y0      : out std_logic_vector(3 downto 0);
         ctrl       : in  std_logic_vector(1 downto 0);
         x1, x0     : in  std_logic_vector(3 downto 0) );
end entity switch;
```

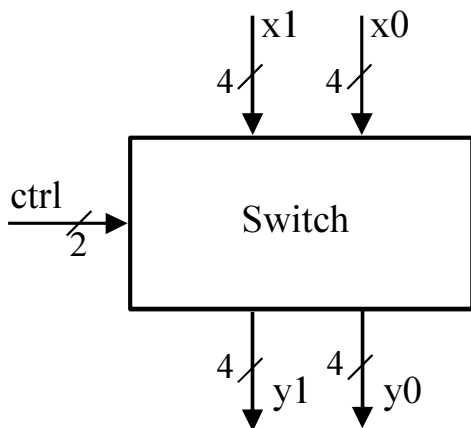

ctrl(1)	ctrl(0)	y1	y0
0	0	x1	x0
0	1	x0	x1
1	0	x0	x0
1	1	x1	x1

- 2.a)** (0.75 puntos) Empleando sentencias concurrentes condicionales (**when - else**).
- 2.b)** (0.75 puntos) Empleando asignaciones concurrentes de selección (**with - select**).
- 2.c)** (0.75 puntos) Empleando un bloque **process** con sentencias **if**.
- 2.d)** (0.75 puntos) Empleando un bloque **process** con sentencias **case**.

Pregunta 3 (3 puntos)

Diseñe un circuito secuencial síncrono capaz de detectar cuando los últimos 8 bits recibidos por su entrada serie (DataSIN) son iguales a un cierta palabra patrón de 8 bits almacenada en el circuito.

La palabra patrón es cargada a través de la entrada paralelo (DataPIN). La carga se produce en el flanco de subida de la señal de reloj, cuando la señal Load valga '1'.

Asimismo, el circuito posee una salida de 8 bits llamada Patron, que en todo momento muestra la palabra patrón internamente almacenada en el circuito.

Por otra parte, los últimos 8 bits recibidos por la entrada serie DataSIN van almacenándose en un registro interno del circuito llamado RegCONT, de manera que el último bit recibido por la entrada serie es el bit menos significativo de la palabra almacenada en el registro. Por ejemplo, si el valor de la señal de entrada DataSIN en los últimos 8 flancos de subida consecutivos de la señal de reloj (Clk) es '1', '1', '1', '1', '1', '1', '0', '0', entonces el contenido del registro RegCONT será "11111100".

El contenido del registro RegCONT es reseteado al valor "00000000" mediante la señal de reset síncrono (Reset) activa a nivel alto.

El circuito debe comparar si la palabra patrón coincide con la palabra del registro RegCONT. La salida Y debe valer '1' mientras ambas palabras de 8 bits sean iguales y debe valer '0' en caso contrario.

La **entity** del circuito se muestra a continuación.

```
entity detector is
  port( Y      : out std_logic;
        Patron: out std_logic_vector(7 downto 0);
        Clk    : in  std_logic;
        Reset  : in  std_logic;
        Load   : in  std_logic;
        DataSIN: in  std_logic;
        DataPIN: in  std_logic_vector(7 downto 0) );
end entity detector;
```

Escriba en VHDL la **architecture** que describe el comportamiento del circuito.

Pregunta 4 (2 puntos)

Programe en VHDL un banco de pruebas para el circuito que ha diseñado al contestar a la Pregunta 3. La señal de reloj (Clk) debe tener un periodo de 20 ns e inicialmente valer '0'. El programa de test debe realizar consecutivamente las acciones siguientes:

1. *Reset.* La señal de reset ha de tener el valor '1' durante 15 ns.
2. *Cargar el patrón "11111100".* Para ello, la señal Load ha de valer '1' y la señal DataPIN ha de tener el valor "11111100".
3. *Introducir los valores adecuados por la entrada serie para que se reconozca el patrón de la entrada.* El banco de pruebas debe comprobar que la señal de salida Y va tomando los valores adecuados. En caso contrario, debe mostrar un mensaje indicándolo.